

# DE TANK

tweemaandelijks orgaan, TWENOT

DUTCH ARMOUR ASSOCIATION

postbus 357 - 8000 aj ZWOLLE

THE NETHERLANDS

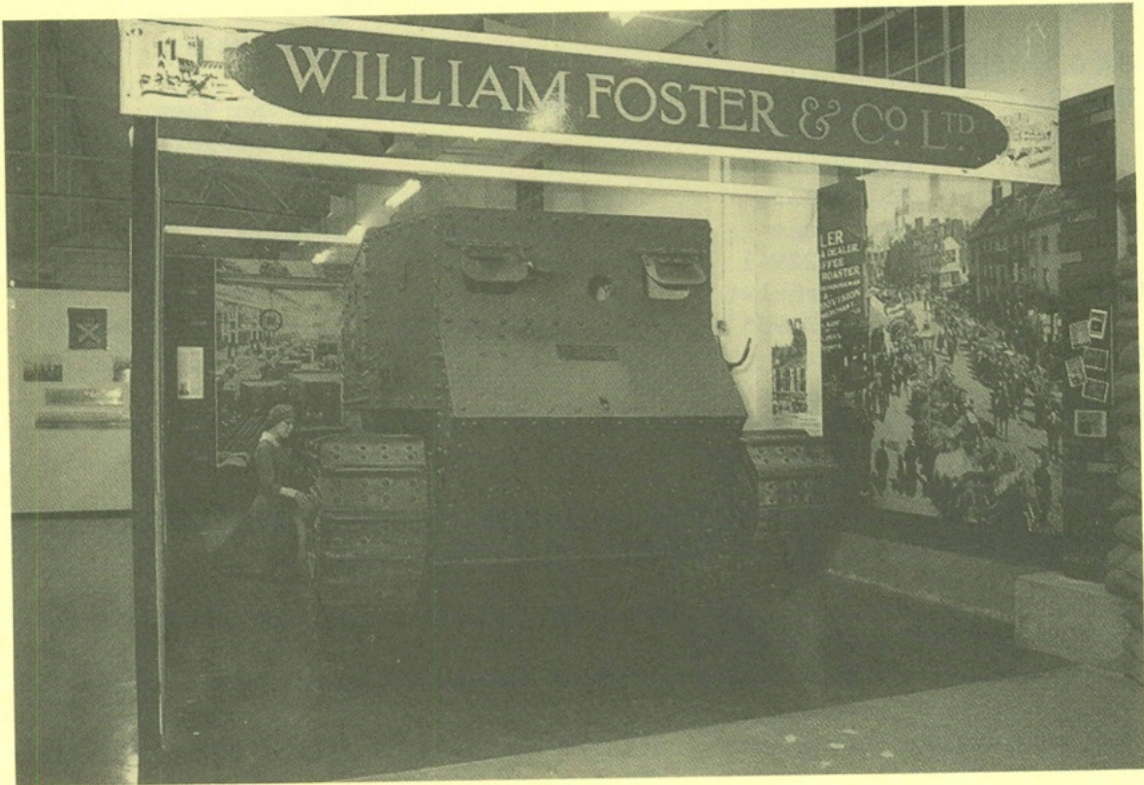
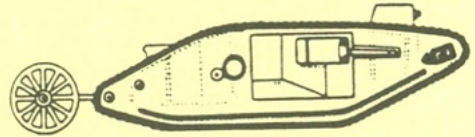

"LITTLE WILLIE" The first tank, 1915

NUMMER, **86**

Oktober 1990

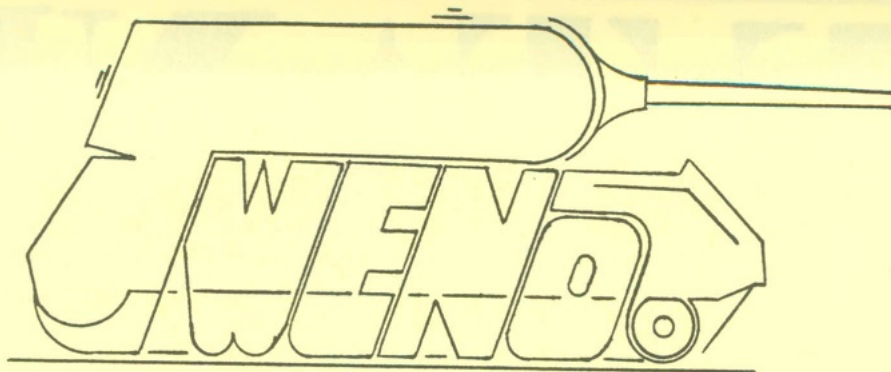

#### BESTUUR:

Voorzitter : Rob Evers  
Secretaris : Johan Groen  
Vice-voorzitter : Joop v.d. Weerden  
Penningmeester : Kees Blijleven  
Jeugdzaken : Jan Frankema  
Lid : John Janse

#### REGIOCOORDINATOREN:

Noord-Holland : Jan van Veen  
Noord : Jan Veenstra  
Midden : Gert Mons  
Zuid-West : Jan Verhulst  
Zuid-Oost : Vacant !!

#### ADRESSEN:

Secretariaat:

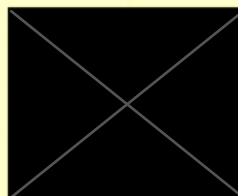

Jeugdzaken :

Redactie : Jan van Veen



Postbank : 3026112

t.n.v. TWENOT  
Heiloo

Contributie : t/m 18 jr: f. 12,50  
> 18 jr: f. 18,--

DE TANK is een tweemaandelijks uitgave van de vereniging TWENOT. Zij wordt aan alle leden gratis toegezonden. In de rubriek Vraag en Aanbod kunnen de leden niet-commerciële advertenties plaatsen.

**HET GEHEEL OF GEDEELTELIJK OVERNEMEN VAN ARTIKELEN EN/OF AFBEELDINGEN IS ZONDER SCHRIFTELIJKE TOESTEMMING VAN DE REDACTIE NIET TOEGESTAAN !**

## VERENIGINGSNIEUWS

Hoewel het verenigingsjaar alweer voor een groot deel achter ons ligt, liggen er nog een paar belangrijke gebeurtenissen "in het verschiet", zoals dat heet.

Als eerste wordt uw speciale aandacht gevraagd voor HET CLUB-MODELBOUWKAMPIOENSCHAP op 13 oktober a.s. Evenals vorig jaar zijn er weer vijf categorieën (groot- en kleinschalige modellen, groot- en kleinschalige diorama's en zowel modellen als diorama's van jeugdleden in alle schalen). Daarnaast is er de fraaie wisselbeker voor de "TOP OF THE BEST" inzending. De jurering wordt gedaan door alle aanwezige leden.

De tendens van de laatste jaren is helaas dat de belangstelling voor de kampioenschapsbijeenkomst terug loopt, zowel in aantal deelnemers als in aantal bezoekers. Toch weet iedereen die er wel eens geweest is, dat het altijd een zeer geslaagde bijeenkomst is met veel en goede tot uitstekende modelbouwprestaties en heel veel gezelligheid.

Het is vooral aan U om er dit jaar weer eens een echt hoogtepunt van te maken. KOM NAAR ROTTERDAM EN NEEM UW MODELLEN MEE !! Het kampioenschap krijgt echte waarde als de concurrentie zwaar is!

TOT ZIENS OP ZATERDAG 13 OKTOBER A.S. !

Het adres is: Clubhuis Kralingse Veer, Elandstraat 49 in Rotterdam Kralingse Veer. Routebeschrijving: Vanuit Den Haag, Amsterdam of Utrecht de A16 volgen, richting Dordrecht. Neem voor de Van Brienoordbrug de afslag Capelle a/d IJssel/Rotterdam Centrum. Ga beneden in de richting Capelle. Bij het eerste verkeerslicht rechtsaf, richting Kralingse Veer, dit is de IJsselmondelaan. De vierde straat links is de Elandstraat.

Vanuit Breda: de A16 volgen, over de Van Brienoordbrug eveneens de afslag Capelle a/d IJssel/Rotterdam Centrum en verder volgens de hierboven aangegeven route. U kunt het niet missen!

Dan is er op 24 november a.s. weer het inmiddels traditioneel geworden 'Freundschafts-/vriendschapsstreffen' met onze Duitse zustervereniging I.M.M. Deze bijeenkomst wordt gehouden in Mook, in Café-restaurant "De Molenhoek", Rijksweg 1, telefoon 080-580155.

We hebben de beschikking over de Toekan-zaal, van 10.00 tot 17.00 uur. Consumpties worden afgerekend met bonnen die voor f 2,- per stuk aan de kassa verkrijgbaar zijn.

Er wordt een modelbouwwedstrijd gehouden, waar ieder met maximaal drie modellen of diorama's aan mee kan doen. De inschrijving is van 12.30 tot 13.00 uur bij Johan Groen. De jurering wordt gedaan door twee bestuursleden van elk van beide verenigingen. De prijsuitreiking zal zijn omstreeks 15.30 uur.

Naast deze wedstrijd is er natuurlijk uitgebreid gelegenheid voor ruilen, kopen en verkopen, informatie-uitwisseling, handige tips opdoen, etc., etc. Modellen, tijdschriften, boeken, bouwdozen of andere zaken voor de verloting zijn van harte welkom!



## AGENDA

- 13 oktober : Ledenvergadering, CLUB-MODELBOUWKAMPIOENSCHAP, Rotterdam  
14 t/m 21 okt. : Nationale Modelbouwmanifestatie in het Luchtvaartmuseum in het Kamp van Zeist te Soesterberg.  
27 oktober : Regio middag ZUID WEST bij Rob de Jong  
11 november : Grote modelbouwdag Regio Midden  
24 november : Vriendschapsstreffen met I.M.M. in Mook  
15 december : Contactmiddag Regio MIDDEN bij Gert Mons  
1991:  
10 tot 14 april 1991 : Grote modelbouwtenoonstelling INTERMODELLBAU in Dortmund.

De NATIONALE MODELBOUW MANIFESTATIE 1990 wordt dit jaar georganiseerd door het Militaire Luchtvaart Museum in samenwerking met onze collega-vereniging, de International Plastic Modellers' Society-Nederland. De manifestatie omvat:

A: een grote show van schaalmodellen van vaar-, vlieg-, voertuigen, figuren en diorama's, zowel militair als civiel;

B: een schaalmodelbouw-wedstrijd rond het thema "1940-1945" voor de categorieën zoals vermeld onder A, zowel militair als civiel. Afhankelijk van de totale deelname zal mogelijk een meer verfijnde indeling in categorieën plaatsvinden;

C: demonstraties met varende scheepsmodellen en vliegende heliëchtermodellen.

De deelname staat voor iedereen open en is gratis. Een deelnemer mag met meer modellen en in verschillende categorieën meedoen. De inschrijving dient vooraf en schriftelijk te gebeuren tot uiterlijk 8 oktober, bij de Organisatie N.M.M. 1990, De Beaufortweg 15, 3711 BW AUSTERLITZ. Alle modellen voor de show en de wedstrijd moeten worden ingeleverd in het Militaire Luchtvaart Museum op zaterdag 13 oktober tussen 10.00 en 16.00 uur. De prijsuitreiking en het ophalen van de modellen vindt plaats op zondag 21 oktober van 12.00 tot 16.00 uur.

UW DEELNAME WORDT VAN HARTE AANBEVOLEN !

Dan is er op zaterdag 20 en zondag 21 oktober in de Schoter Scholengemeenschap, Sportweg 9 te Haarlem (t.o. Haarlem-stadion) de beurs HOBBY'80 waar allerlei vormen van creatieve vrije-tijds esteding worden getoond. TWENOT is daar aanwezig in de persoon van Jan van Veen.

Openingstijden op beide dagen van 11.00 uur tot 17.00 uur.

## MUTATIES

### Nieuwe leden:

J.v.d. Ree, [REDACTED]

R. Waldrecht, [REDACTED]

J. Rapp, [REDACTED]

C.J. de Wit, [REDACTED]

W.G. Bronkhorst, [REDACTED]

J. Scheepers, [REDACTED]

### Adreswijzigingen:

A.J. Gieske, wordt: [REDACTED]

H.M.A. Haverhals, wordt: [REDACTED]

M. Tempels, wordt: [REDACTED]

J. Nijborg, wordt: [REDACTED]

P.M. Jasperse, wordt: [REDACTED]

J. Janse, wordt: [REDACTED]

M. Zwarts, wordt: [REDACTED]

## VRAAG & AANBOD

Hans van Oerle, [REDACTED] heeft onlangs een model in 1:72 gemaakt van de DAF M39 pantserwagen. Hij zou ook graag modellen willen maken van de Landsverk M36 en M38 pantserwagens doch daarvan heeft hij alleen tekeningen van de linker zijkant en de voorkant. Is er iemand die hem aan een complete set tekeningen kan helpen? Hij belooft hem als ruil een afgietsel van het model zodra dit af is.

Erik Jan Eskes, [REDACTED] heeft nog twee M8 75 mm Howitzer Motor Carriages van Tamiya liggen. Een ervan is ongebouwd, de andere is gedeeltelijk gebouwd. Wie heeft er belangstelling voor? Tevens heeft hij te koop een Tiger I (oud model) van Tamiya en een M0 Greyhound Armored Car van Monogram, beide 1:35 en ongebouwd. Zelf is hij op zoek naar de "Red Devils", 1:35 van ESCI, liefst ongebouwd. Wie helpt hem hieraan?

P.M. Roelse, [REDACTED] is geïnteresseerd in de pantserwagens van onze vooroorlogse Eskadrons Pantserwagens. In dit verband zoekt hij het boek van Schulten & Theil "Nederlandse Pantservoertuigen" en het boekje van Richter "Ordnungspolizei auf den Rollbahnen des Ostens", waarin enkele interessante foto's van Nederlandse pantserwagens staan. Kan iemand hem aan deze boeken helpen of anders aan copieën van de door hem bedoelde foto's?

## REGIONIEUWS

### REGIO NOORD-HOLLAND

Dat was op 19 augustus weer eens een onvervalste regio-avond, daar in Alkmaar bij ons jeugdlid Demis Brouwer. Zoals een goede modelbouwer van tevoren alles goed voorbereidt, had hij ook deze avond georganiseerd. Zijn vader en moeder, bescheiden op de achtergrond, hielpen mee de gasten van alles te voorzien dat een avond plezierig maakt, zoals koffie, fris, een biertje en lekkere hapjes.

Maar daarvoor kwamen de regioleden natuurlijk niet. Een ieder had iets meegenomen om te tonen: het laatst gemaakte model, aanwinsten op boekengebied, modeldozen, foto's, etc. Wat is er afgepraat! Ongehinderd door buitenstaanders die een tank- en militaire voertuigen hobby altijd met een meewarige blik in de ogen aanhoren, nu heerlijk praten over het aantal bouten in een frontplaat, het sluitstuk van een stuk geschut en geschiedenis en feiten uit de tweede wereldoorlog en het recente verleden. Er werd door sommigen slechts met rode oortjes geluisterd, anderen konden hun verhalen breed uitmeten. Jammer dat de schitterende modellen (steeds meer tanks en voertuigen in een natuurgetrouwe omgeving, dus met onder- en achtergrond) maar door zo weinig mensen worden gezien.

Alle verhalen aanhorend, kennis nemend van de geweldige grote hoeveelheid parate kennis op materieel- en krijgshistorisch gebied, moet toch wel de vraag gesteld worden of TWENOT niet eens in de openbaarheid moet treden. Een TV-reportage moet toch tot de mogelijkheden behoren. Wie maakt van de volgende regio-avond eens een video-opname?

Aan deze regio-avond namen 14 leden deel die de heer en mevrouw Brouwer nogmaals bedanken voor hun goede zorgen.

Een TWENOTter.



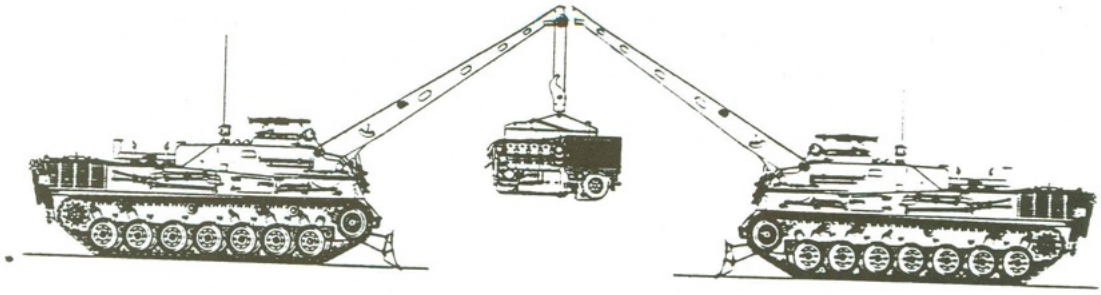

#### REGIO ZUID-WEST

Wederom stellen Rob de Jong en zijn vrouw hun woning ter beschikking en zal er op zaterdag 27 oktober a.s. in hun huis een open dag plaatsvinden. Het adres is [REDACTED] in Gouda, de aanvang zal zijn om 14.00 uur. Als u van plan bent te komen, bel dan van tevoren even op, het nummer is [REDACTED]. Ter informatie wil ik u nog meedelen dat er een demonstratie zal zijn over het foto-ets gebeuren. Tevens moet ik u schrijven dat er scherp op het doen en laten van de kat zal worden gelet. Er is dus geen beletsel om iets van uw modelbouwkunst aan de medeleden te tonen. Als laatste wil ik er nog op attenderen dat Rob het bedrijf runt met de naam "De Superdetaillist" dus misschien is het mogelijk uw aankoopwensen te combineren met een bezoek aan deze open dag.

Kom met velen en breng een model mee!

Jan Verhulst.

#### REGIO MIDDEN

Op zaterdag 15 december a.s. houdt Regio Midden een contact-middag ten huize van de regio-coördinator, [REDACTED], Harderwijk en wel van 14.00 tot 17.00 uur. Het is de bedoeling dat er over allerlei zaken gekletst kan worden, maar speciaal zullen we het hebben over bijzondere materialen zoals resin-cast modellen, foto-ets onderdelen, vacu-form, giethars, e.d. Iedereen die hierover uit eigen ervaringen iets kan vertellen of die bepaalde technieken op deze gebieden beheerst, wordt dus van harte uitgenodigd om alle andere regioleden, die ook van harte worden uitgenodigd, dit te laten horen en te laten zien.

Graag vooraf even een telefoontje naar [REDACTED].

Gert Mons

## VOOR AL UW MILITAIRE BOUWDOZEN

RUIME KOLLEKTIE VAN -TAMIYA - ITALERI - FRANCOIS VERLINDEN

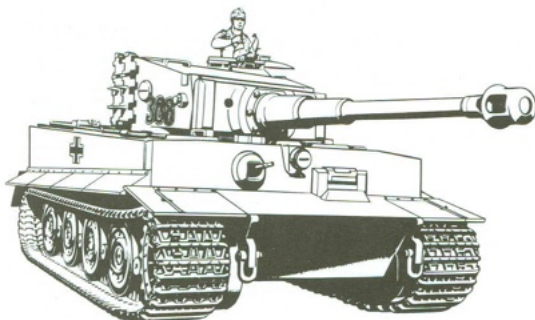

Plein 1960 Amstelveen  
Galerij 68b - 1181 ZP Amstelveen  
Telefoon 020-456571  
Geopend van maandag-middag t/mzaterdag  
donderdag-avond = koopavond

## MODELBOUW N I EUWS

Naar aanleiding van het bericht van R. Louwes over HSM MODELLEBAU in de vorige TANK, schreef Hans van Oerle uit Zwolle ons het volgende:

"Vorig jaar heeft HSM Modellbau, Weingarten, druk geadverteerd o.a. in Modell-Fan. Ik heb toen twee maal iets bij HSM besteld. De eerste keer ging alles prima, snelle levertijd en goede modellen. De tweede keer ging het echter heel anders, slechts een gedeelte van het bestelde bleek leverbaar, de rest zouden ze zo spoedig mogelijk naleveren. Tot dan hield ik DM 32,10 op mijn "Einkaufkonto"

Drie maanden terug heb ik maar weer eens geschreven om te vragen waar de belofde waar bleef. Tot nu toe (14 augustus) heb ik nog geen antwoord gekregen.

In het lijstje in DE TANK stond echter een ander adres dan het mij bekende en daarom heb ik naar dit adres geschreven om meer inlichtingen. Van de heer Matthias Roth ontving ik vervolgens een brief waarin hij uiteenzette dat hij met de heer Härle van HSM Modellbau heeft samengewerkt, doch dat hij deze samenwerking beëindigd heeft omdat genoemde heer herhaaldelijk in gebreke bleef bij het afleveren van goederen waarvoor hij wel betaling had ontvangen. Zelf was hij er ook het nodige geld mee kwijt geraakt.

### VOORZICHTIGHEID IS DUS GEBODEN INDIEN MEN BIJ HSM MODELLEN GAAT BESTELLEN !

Daarnaast attendeerde Hans ons op het leveringsprogramma van Matthias Roth zelf. Dit omvat o.a. Cromwell, Hinchliffe en Skytrex maar bovendien een serie onder de naam Red Devil Models die praktisch dezelfde inhoud heeft als aanbod van HSM Modellbau. Het adres is MR Modellbau, Weddinger Strasse 19, 3387 VIENENBURG 2, OT IMMENRODE, W-Duitsland. Telefoon 05324/6790

De Antwerp Model Soldier Shop P.V.B.A. TOMKER, Verbondstraat 68 in Antwerpen (u weet wel, van die mooie soldaten- en meisjesfiguurtjes) heeft zijn openingstijden gewijzigd. De winkel is geopend van dinsdag t/m vrijdag van 13.00 tot 19.00 uur en zaterdag van 9.30 tot 18.00 uur. Op zondag en maandag is hij gesloten.

Douaneformaliteiten bij invoer uit het Oostblok: door het wegvallen van de muur en de toenadering tussen Oost en West verschijnen in diverse hobbybladen steeds meer contactadvertenties van modelbouwers in het Oostblok. Gezocht worden modelbouwers in het Westen die bereid zijn tijdschriften, boeken, bouwdozen, e.d. te ruilen. Hierdoor opent zich een nieuwe bron met onbekend materiaal en sommigen zullen die bron graag willen benutten en een correspondentie met een ruilhandel starten. Doch dan komt het. Bij het versturen of ontvangen van pakketjes zullen we in aanraking komen met de Douane. Theo Naus heeft uitgezocht hoe je dit onbekende terrein vol voetangels en klemmen toch veilig kunt betreden en een overzicht gemaakt van de diverse te gebruiken coderingen, omschrijvingen en tarieven. U kunt bij de redactie schriftelijk een copie van dit overzicht opvragen.

On the Mark Models: Theo informeerde ons eveneens over nieuwe etssetjes van dit merk. De volgende setjes zijn aan het assortiment toegevoegd: Panther/Jagdpanther, 242 delen, \$ 20,25; Panther D/A, 311 delen, \$ 18,75; Tiger I, 362 delen, \$ 18,75; Tiger I, Afrika, aanvulling op de Tiger I, 16 delen, \$ 5,50; Sturmtiger, eveneens aanvulling op de Tiger I, 20 delen, \$ 5,50; Tiger II, 394 delen, ook voor de Jagdtiger, \$ 18,25. Nederlandse prijzen zijn hem niet bekend. Verkrijgbaar bij Rob de Jong??

Van 22 t/m 28 juli zaten Michel Boer, Hein van Nieuwenhuizen en Olaf Schiltmans in het Tankmuseum in BOVINGTON. Het museum heeft een paar nieuwe aanwinsten: uit Finland kwamen een T26 en een StuG III, beide met Finse modificaties, en met het Russische museum van Kubinka werden een Ferret en een Saracen geruild voor een BRDM-1 en een BTR60PA.

Een paar tips voor de fotografen onder ons: het is niet toegestaan in het museum een statief te gebruiken en het is verstandig filmpjes van 200, of liever 400 ASA te gebruiken.

Voor £ 10,- kun je vriend van het museum worden en een jaar lang met z'n drieën naar binnen. De normale entreeprijs is £ 3,- p.p. Een echte aanrader is de bibliotheek, als je tenminste een duidelijk doel hebt om op te zoeken. David Fletcher en Graham Holmes zijn zeer behulpzaam.

Wie wat meet toeristische informatie wil, kan bellen met Michel Boer, 

### Wereldprimeur!!

Danzij David Fletcher en z'n foto's weten we nu wat er in het Russische tankmuseum van Kubinka staat. Neem alvast een Aspro....!

RUSSISCH:	T40	CHINEES	Waffentrager für
T35		Type 59	88 mm. PAK
T37	HONGAARS		een lid van de Karl-fam.
T50	Zrinyi II	ITALIAANS	PzKpfw IB
SU122 (op T54A)	Turan II	L6/40	PzKpfw II
BA6	Toldi I/II	Ansaldo tankette	PzKpfw III
BA6 amf.	Nimrod		PzKpfw IV
Supplycarrier op	LT-38	POOLS	Jagd pz. IV
uitgereekte T70		TKS	Jagdpanther
T60	FRANS		Brummbär
T70	Panhard AML60	ESTLANDS	Tiger I
ZSU37	Panhard AML90	Mk.V hermafrodit	Jagdtiger
BT2	Panhard 178		Sturmtiger
BT5	Renault R35	LETLANDS	Tiger II Henschel
BA27	Hotchkiss H39	Vickers Carden Loyd	Maus
SU14-2	Somua S35		StuG III
T80 lichte tank		DUIITS	StuG III F
Aerosan	JAPANS	Hetzer	Nashorn
T44	Type 92	SdKfz 250/9 neu	SdKfz 222
SU100Y	Type 94	SdKfz 251/9 D	128 mm Selbstfahrtlaff.
Russki-Reno	Type 95	Maultier	
Austin-Putolov	Type 97 med.	VK 1801 Kraus Maffei	

MICHEL, HEIN & OLAF.

## MODEL BESPREKING

Model: M110A1 Thunderbolt

Van : Italeri

Door : Frits Weisfelt

Bij het maken van de beoordeling van dit model ben ik maar niet ingegaan op het feit dat er M110A1 OP de doos staat, terwijl Italeri een M110 IN de doos gedaan heeft. Evenmin zeg ik iets over de naam Thunderbolt die ik nergens in de literatuur ben tegengekomen. Gelukkig overigens dat Verlinden een conversieset voor de M110 heeft uitgebracht, want daarmee is een echte M110 te maken!

Uiteraard heeft Italeri gebruik gemaakt van de gietmallen van de M107. De gietramen A en B, evenals de rupsbanden, zijn gelijk aan de M107. Alleen raam C is aangepast. Gewijzigd zijn de onderdelen 94, 95 (granaten, diameter redelijk, lengte 5 mm. te kort) en de loop (96 + 97) die ook te kort is. Niet gewijzigd is het achterstuk van de loop (98 + 99) en dit is dus veel te lang voor de korte 8 inch houwtzer.

Verder is het model gelijk aan de M107; zie mijn beoordeling daarvan in TANK 77

Decals zijn bijgevoegd voor de 108e Afd. Veldartillerie en wel de 121e Batterij. Of deze decals bruikbaar zijn voor de M110 moet ik nog uitzoeken, ze kloppen in ieder geval wel voor de M110A2



Als de Verlinden conversieset niet wordt gebruikt, is er heel wat de wijzigen om een goede M110 schietbuis te krijgen. De indertijd door mij opgemeten afmetingen, omgerekend naar 1:35, staan bij onderstaande tekening, die NIET op schaal is. Op de e.v. Twenot bijeenkomst zal ik een serie foto's meenemen van de M110(A2) details. Voor de liefhebbers te bestellen.

lengte in mm, 1:35

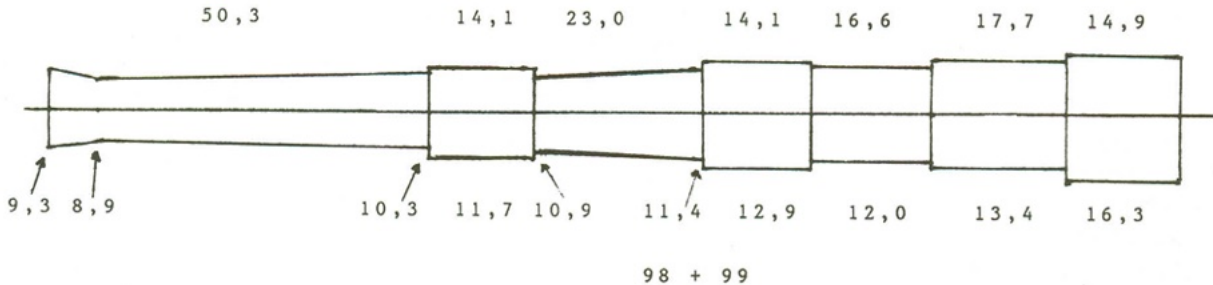

doorsnee in mm, 1:35

Bovenaanzicht

<b>SOFT SKIN</b>	<b>Johan Groen</b>
------------------	--------------------

The MACK AC "BULLDOG" Truck; 4 x 2; 5 ton.

Van de vele Amerikaanse vrachtauto's die in W.O.I door de geallieerden werden gebruikt, is de AC "BULLDOG" van MACK wel een van de bekendste. De AC was een ontwikkeling uit 1915-'16, toen de Amerikanen nog niet bij de oorlog betrokken waren. Hij werd voor het eerst gepresenteerd op de "Boston Truck Show" van 4 t/m 11 maart 1916. Toen in het begin van 1917 een Britse aankoopcommissie de MACK-fabrieken bezocht, waren ze zeer onder de indruk van het ontwerp. Zij waren weldra overtuigd van het feit dat dit voertuig aan hun wensen voldeed en plaatsten een order voor 150 stuks. De commissie vond dat er wel enige gelijkenis was tussen het uiterlijk van een Britse bulldog en de MACK AC, vandaar zijn bijnaam.

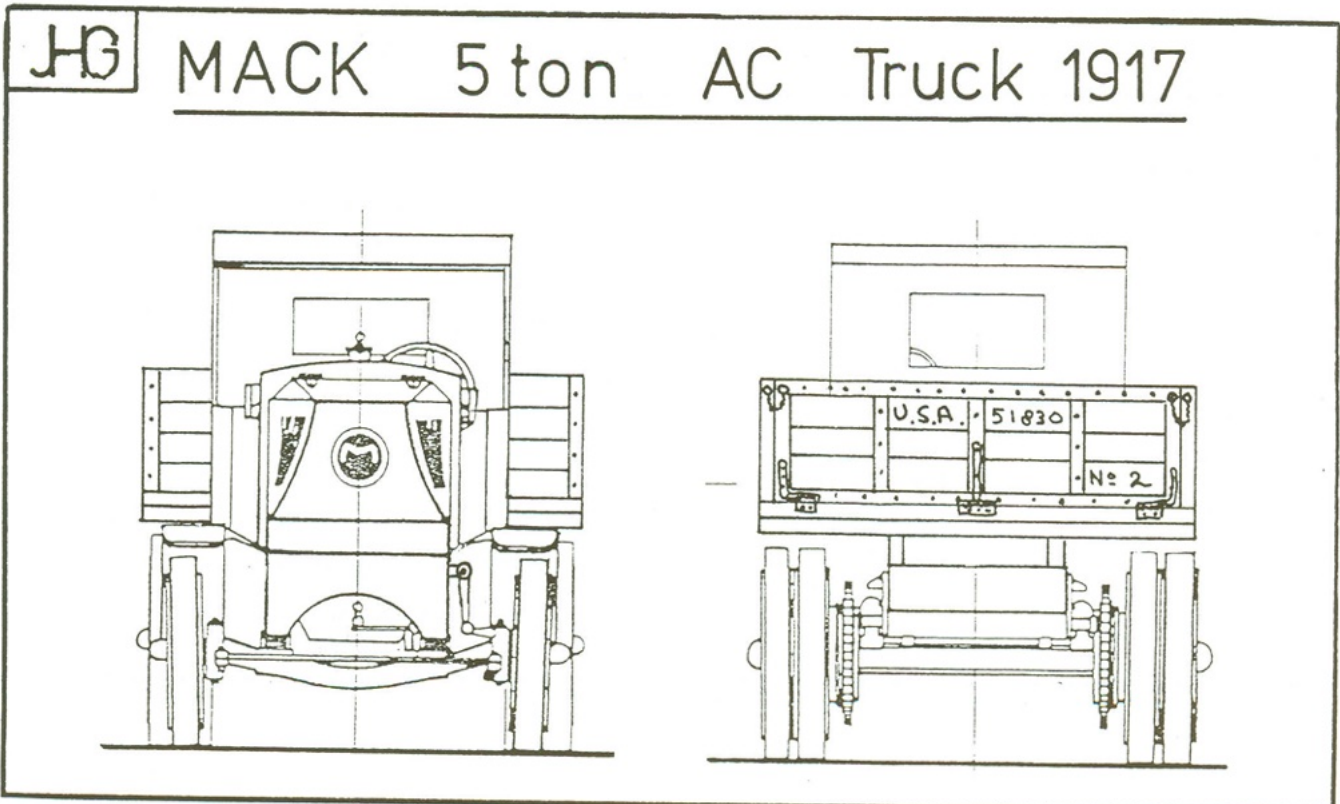

Enkele maanden later plaatste de Amerikanen (na een testperiode) zelf een order voor 900 Bulldog AC trucks, bestemd het U.S.Army Corps of Engineers. Een groot deel hiervan kreeg een kiepbak danwel een G.S. laadbak, er zullen ook wel enkele speciale laadbakken zijn geplaatst.

Op het eind van de oorlog, november 1918, waren er ongeveer 2500 Bulldog's in gebruik bij de geallieerden. Het bleek een degelijk voertuig te zijn, want gedurende vele jaren na de oorlog hebben ze nog goede diensten bewezen in de civiele transportwereld. Enkele wagens hebben zelfs in de jaren veertig nog dienst gedaan.

De AC BULLDOG werd aangedreven door een viercilinder benzinemotor, waarbij de cilinders in twee paren waren gegoten. Dit was in die tijd heel gebruikelijk, pas later ging men over naar blokken van vier cilinders. Het volume was 7,7 liter en het vermogen 40 p.k. bij 1000 toeren per minuut. Via een droge-plaat-koppeling en een drierversnellingsbak kwam het vermogen bij de laatste overbrenging, een kettingoverbrenging naar de achterwielen. Deze kettingoverbrenging is nog vele jaren bij na-oorlogse versies toegepast.

De Bulldog had houten artilleriewielen en een open cabine. Naast de kiepwagen- en de G.S.uitvoering waren er ook tankwagens, werkplaatswagens en sprinklerwagens (voor het besprenkelen van de vaak onverharde wegen) alsmede een sterk verbouwde zoeklichtwagen.

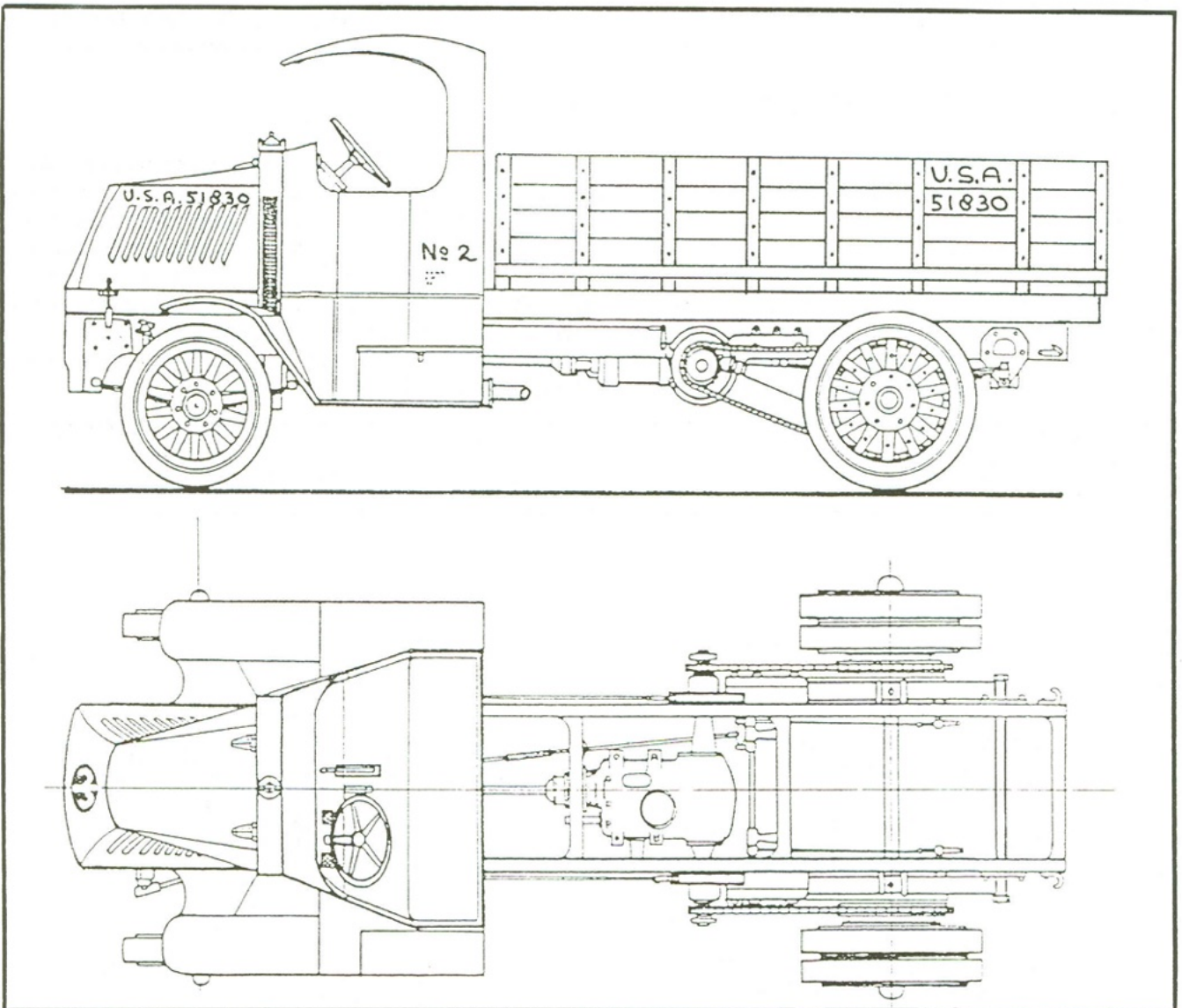

## TANKS

Jacco Westerbeke

Frits Weisfelt spoorde in TANK 85, in zijn eerste artikel voor de rubriek Artillerie, andere leden aan eveneens een rubriek over een bepaald onderwerp voor hun rekening te nemen. Ik had hier wel oren naar en na overleg met de redactie heb ik besloten een vaste rubriek op me te nemen over het onderwerp TANKS. Het is mijn bedoeling dat in elk nummer van DE TANK een artikel komt te staan. Of ik dat altijd zal halen is een andere zaak.

Ik wil iedere keer één tank en zijn varianten behandelen in een kort stukje met technische gegevens, de ontwikkeling, de varianten en eventueel de toekomst, één of meer tekeningen en mij bekende nog bestaande voertuigen en modellen.

Ik ben niet van plan systematisch alle tanks te behandelen, maar iedere keer kies ik een tank uit en schrijf er een stukje over. Dit om te zorgen dat er voor iedereen iets bij zit.

Om deze aflevering goed te beginnen, zal ik bij het begin beginnen:

THE TRITTON MACHINE, beter bekend als LITTLE WILLIE.

### Technische gegevens:

Lengte	: 5,53 meter	Bemanning	: 6 personen
Breedte	: 2,84 meter	Bepantsering	: geen
Hoogte	: 3,09 meter	Type bepantsering:	zacht staal
Snelheid	: 3 km/uur	Bewapening	: lichte mitrailleurs (aantal onbekend)
Actieradius:	onbekend		

Ontwikkeling: In WO1 was er een voertuig nodig dat door de Duitse stellingen moest kunnen breken. Er waren verschillende voorstellen om zo'n apparaat te maken, o.a. een voertuig op gigantische wielen, voertuigen die een brug over een loopgraaf legden en er dan overheen reden, etc.

Een zekere kolonel Crompton kwam in 1915 op het idee een voertuig te bouwen met de rupsbanden van twee Bullock Creeping Grip tractors uit de V.S. William Foster & Sons moesten het voertuig bouwen, maar de directeur, Sir William Tritton, bewees dat het niet bruikbaar was. Hij liet met de rupsbanden van de Bullock tractors een nieuw voertuig bouwen, waarbij de rupsbanden bijna helemaal in de romp zaten. Dit voertuig, de Bullock Track Machine, had twee wielen achteraan de romp om te kunnen sturen.

Het was echter evenmin succesvol en samen met luitenant Wilson van de Royal Navy verbouwde hij het voertuig, zodanig dat de rupsbanden aan de buitenkant kwamen. Het wielstel werd verwijderd, het ding kon sturen door één rupsband af te remmen. Dit voertuig, de TRITTON MACHINE genaamd, voldeed goed. Na tests in 1915 en 1916 werd het wielstel weer gemonteerd omdat bleek dat het dan toch beter bestuurbaar was.

Little Willie, zoals het ook wel werd genoemd, waarschijnlijk naar William of Wilson, was ongepantserd. Mede hierdoor voldeed hij niet aan de eisen van het War Office. De ervaringen die met Little Willie werden opgedaan werden gebruikt om de eerste gevechtstanks te bouwen.

Nog bestaande voertuigen: de enige Tritton Machine die ooit gebouwd is bevindt zich in het Tank Museum in Bovington (zie de foto op het voorblad).

Modellen: Geen. De tekeningen op de volgende bladzijde zijn van de hand van Ing. H.Kostrhon, W. Duitsland en afkomstig uit het oktober 1983 nummer van het Duitse modelbouwblad Modell Magazin.

Belangrijkste gebruikers: Engeland.

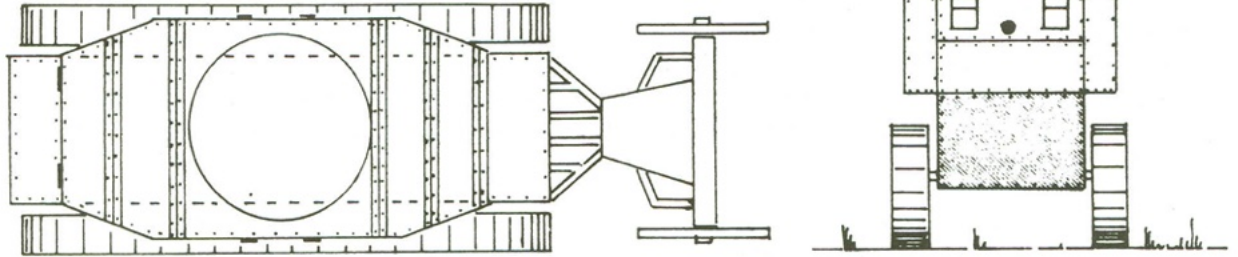
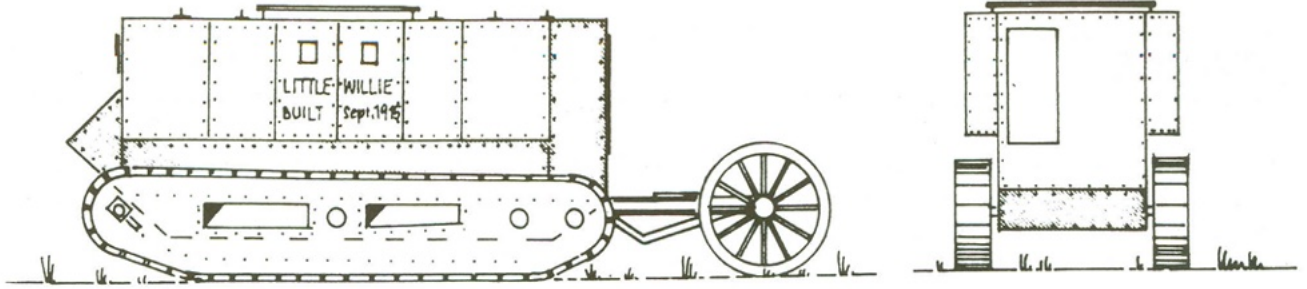

H. KOSTRHON 1981

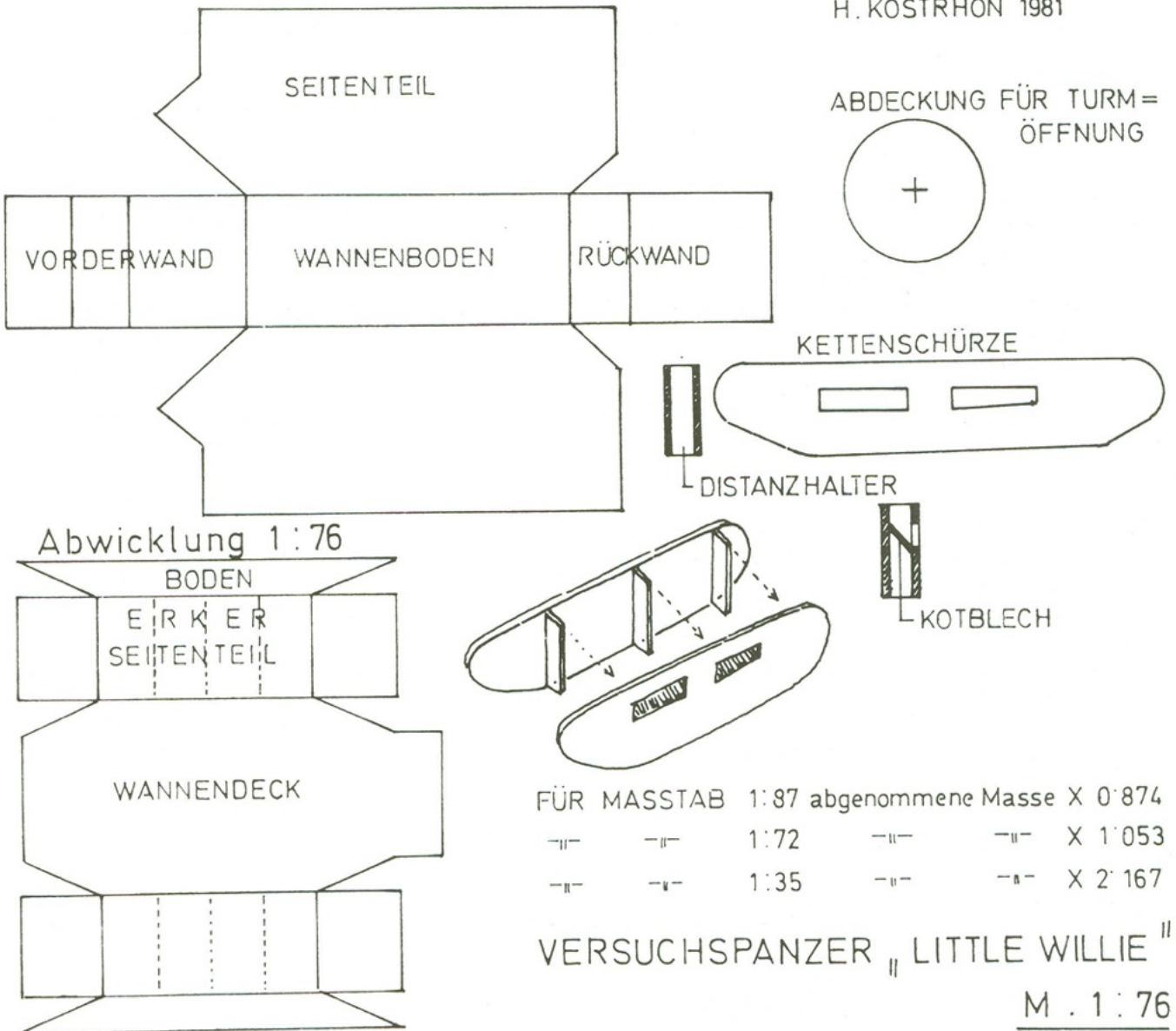

## EEN CHEVROLET TAKELWAGEN.

door Jan Verhulst

Het hele verhaal begon met een advertentie in ons clubblad, waarin ik Airfix bouwdozen te koop vroeg, die toen niet meer voorradig waren. Enige tijd daarna belde een clublid op en vertelde mij dat hij nog een kast vol met deze dozen had. Maar, ze waren niet te koop. Als tegenprestatie moest ik een Chevrolet voor hem bouwen.

"Nou, stuur maar een tekening of een foto", blufte ik door de telefoon, "dan komt alles wel goed". Enige tijd later ontving ik een bladzij van een boek, gecopiëerd natuurlijk, met daarop het betreffende voertuig aangekruist. Och hemeltje lief, dit voertuig was mij totaal onbekend en ik had er geen milimeter tekening van in mijn bezit. Het bluffen had me danig in moeilijkheden gebracht. Maar gezichtsverlies tegenover een clublid? Dat nooit! Maar wat dan wel? Dan maar Johan Groen om hulp gevraagd en ja hoor, na enkele dagen ontving ik van hem een tekening van het voertuig op een chassis dat ik nodig had, schetsen van de takelbomen en copiën van foto's.

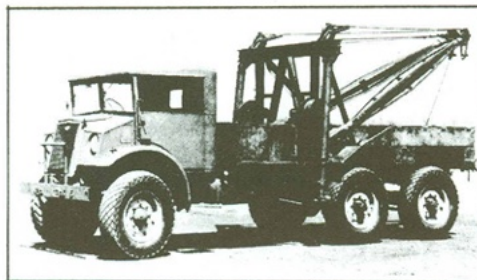

Ik kon hiermee flink uit de voeten. Als basisdoos gebruikte ik Italeri's nr. 233 Chevrolet 15 Cwt. Hieronder volgt een vage beschrijving hoe ik het model maakte en welke moeilijkheden ik tegenkwam. Soms zat ik met mijn handen in het haar, het is nu nog aan me te zien!

Ik kon hiermee flink uit de voeten. Als basisdoos gebruikte ik Italeri's nr. 233 Chevrolet 15 Cwt. Hieronder volgt een vage beschrijving hoe ik het model maakte en welke moeilijkheden ik tegenkwam. Soms zat ik met mijn handen in het haar, het is nu nog aan me te zien!

### Het chassis.

Dit gedeelte van het werk was nog niet het moeilijkste. Het chassis werd in twee delen gezaagd, verlengd met 2 mm. strips en versterkt met voldoende dwarsbalken.

Daarna met spelden op spaanplaat bevestigd zodat het tijdens het drogen niet krom kon trekken. Na een nachtje drogen werden de vooras en het verenpakket gemonteerd, samen met nog wat details voor de besturing. De achterassen werden deels uit de doos en deels zelf gemaakt, het verenpakket achter was geheel zelfbouw; aandrijfassen werden verlengd en gemonteerd. De juiste banden, maat 10.50 x 20.00, kwamen uit Tamiya's Quad Gun Tractor.

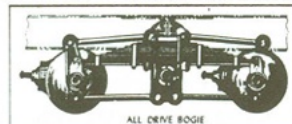

Alles liep tot nu toe tamelijk voorspoedig en ik kreeg er zowaar zin in, dus ging ik onverdroten verder met de bouw en de ware modelbouwgeest nam bezit van mij! Dit is niet gevaarlijk hoor, dus geen angst voor mijn gezondheid.

### De cabine.

Hier is weinig over te vertellen. Omdat ik weinig gegevens bezit over het interieur van dit voertuig, heb ik de cabine rechtstreeks uit de doos gebouwd, zonder toevoeging van extra details. Wel wilde ik een soort sfeertje in de cabine aanbrengen. Ik heb dit gedaan door een pin-up poster op de achterwand te plakken. Als bewijs dat er ook wel gewerkt werd in de cabine, heb ik een opgevouwen wegenkaart op het dashboard gelegd. Het staat nog leuk ook, of niet soms?

### De achterbouw.

Hier begonnen de nachtmerries! Goede tekeningen van dit deel van het voertuig waren niet aanwezig, maar toch moest het gemaakt worden.

Nu las ik enige tijd geleden in een Engels modelbouwblad, dat je de maat kon nemen van foto's die niet te veel perspectief hadden. Zo'n fotootje was door Johan geleverd en met de meetpasser, natte vingerwerk en schattingen kon ik toch een serie maten berekenen, waarmee ik redelijk tevreden was. Dus kon ik beginnen. De bodem maakte ik van 2 mm. plaat. Dit is goed stevig en trekt niet krom. De zijanten werden van 1 mm. plaat gefabriceerd. Scharnieren en sluitingen waren weer eigenbouw. De vloer kreeg een anti-slip laag van wafelprofiel. Goed kijken naar foto's leverde toch nog genoeg details op om tot een redelijk voertuig te komen.

### Het takelgedeelte.

Dit bestaat uit een soort raamwerk, waaraan de draaipunten van de takelbomen, aandrijfassen met vertragingskasten, kabeltrommels en geleideblokken voor de hijskabels bevestigd waren. Links en rechts van het raamwerk zit een steunpoot die



tijdens takelwerkzaamheden uitgezet werd. Tussen de cabine en het raamwerk zit een grote kast met daarin waarschijnlijk de bedieningsorganen voor takelwerkzaamheden. Bij dit deel van het voertuig had ik veel hulp van deel drie van Nederlandse Militaire voertuigen, van de heren Van Popta en Schulten. Johan vertelde mij dat de hele hijsbeweging standaard was uitgevoerd en dat dit hele spul zonder al te grote aanpassingen op een aantal verschillende voertuigen kon worden gebruikt.

Mijn voorraad plastic strip, profiel en rondstaf werd tijdens dit deel van het karwei danig aangesproken. Er werden slechts weinig onderdelen uit de voorraaddoos gebruikt. Maar ondanks dat het geen eenvoudige klus was, verliep het toch tamelijk voorspoedig. De

eventuele moeilijkheden, zoals de functies van alle onderdelen, werden met enig logisch nadenken toch overwonnen.

### De takelbomen.

Dit zijn holle of massieve pijpen met op drie plaatsen een afstandskruis, het geheel versterkt met stalen strips. De pijpen haalde ik uit de Evergreen collectie, de afstandskruizen maakte ik uit ronde plaatjes die ik later in de juiste vorm zou maken (maar dat vergat ik, dus sorry daarvoor!). De stalen strips werden gemaakt van Evergreen strip. De katrollen maakte ik zelf, omdat er niets voorhanden was in de voorraaddoos. De takelblokken met daaraan hijskaken, moest ik ook zelf maken. Omdat deze nogal klein zijn, lukte dat in het begin niet zo erg, maar na enkele pogingen die mislukten omdat ik het te mooi wilde doen, lukte het toch en met het resultaat was ik best tevreden. Zo stilletjes aan had ik toch flink wat onderdelen klaargekregen!

### Eindmontage, beschildering en de transfers erop.

Nadat de verschillende delen van het voertuig gemaakt waren, werd het tijd om de spuit (de verfspuit natuurlijk) voor de dag te halen en het geheel van een kleurtje te voorzien. Gekozen werd voor Humbrol no. 66 Matt Olive Drab, met een nevel van Humbrol no. 64 Matt Light Grey. Nevel niet te veel, anders hou je een grijs voertuig over en dat is niet de bedoeling.

Na 24 uur drogen kwam de eindmontage aan de beurt en werden de losse delen aan elkaar gelijmd.

Opeens leek het erg veel op een Chevrolet en kreeg ik een gevoel van trots in mijn binnenste. Kale plekken en roest kwamen uit Humbrol no. 53 Gunmetal en no. 113 Matt Rust. De vuiligheid op het voertuig werd op de dry-brush manier gedaan met behulp van een grote kwast en Humbrol no. 29 Matt Dark Earth. De auto-

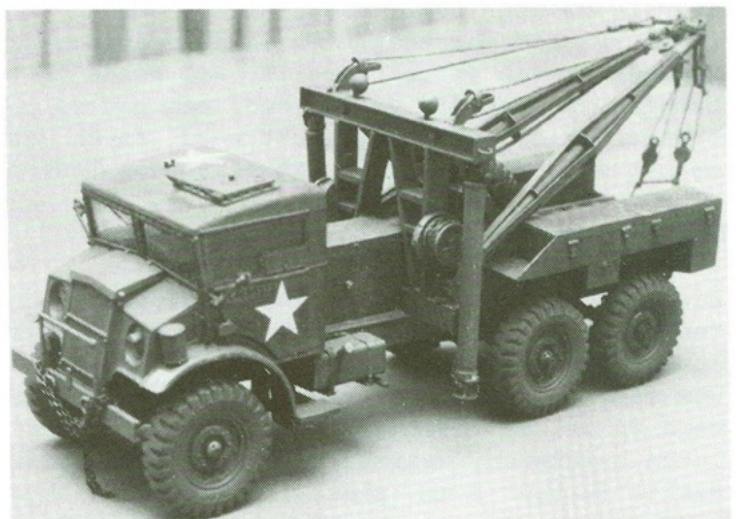

banden kregen als kleur Humbrol no. 111 Matt Uniform Grey en een dry-brush met

Humbrol no. 33 Matt Black, volgens een tip van Verlinden (bedankt daarvoor, heer Verlinden).

De laadbak bood nog een lege aanblik, dus vulde ik hem met allerlei voorwerpen die de bemanning tijdens de takelwerkzaamheden nodig zou kunnen hebben. Dit waren onder andere sleepkabels, ladder, olieblikken, gereedschapkisten en meer van dat spul om een karwei wat gemakkelijker te laten verlopen. Een reservewiel lijmde ik op de steunbalken van het takelraam. Reservekettingen werden hier en daar op het voertuig gedrapeerd. De spullen in de laadbak kwamen uit de Italeri set no. 419, Field Tool Shop. Het geeft het voertuig een aanblik alsof het volop in gebruik is. Als laatste kwamen de transfers aan de beurt. Deze waren van de Bedford QL van Italeri en zijn gemaakt door Cartograf. Verlinden schreef in een van zijn boeken dat je met deze transfers de vloeistoffen en wijze van bevestigen kunt gebruiken van Micro Scale. Omdat ik niet alles geloof wat geschreven wordt, heb ik het zelf uitgeprobeerd. Ik moet bekennen dat het echt werkt.

Welnu, het voertuig is gereed en ik hoop dat de opdrachtgever er tevreden mee is. Al met al moet ik bekennen dat ik er, tijdens de zes à zeven maanden dat ik er aan bezig was, een fijne tijd en een hoop plezier aan heb beleefd.

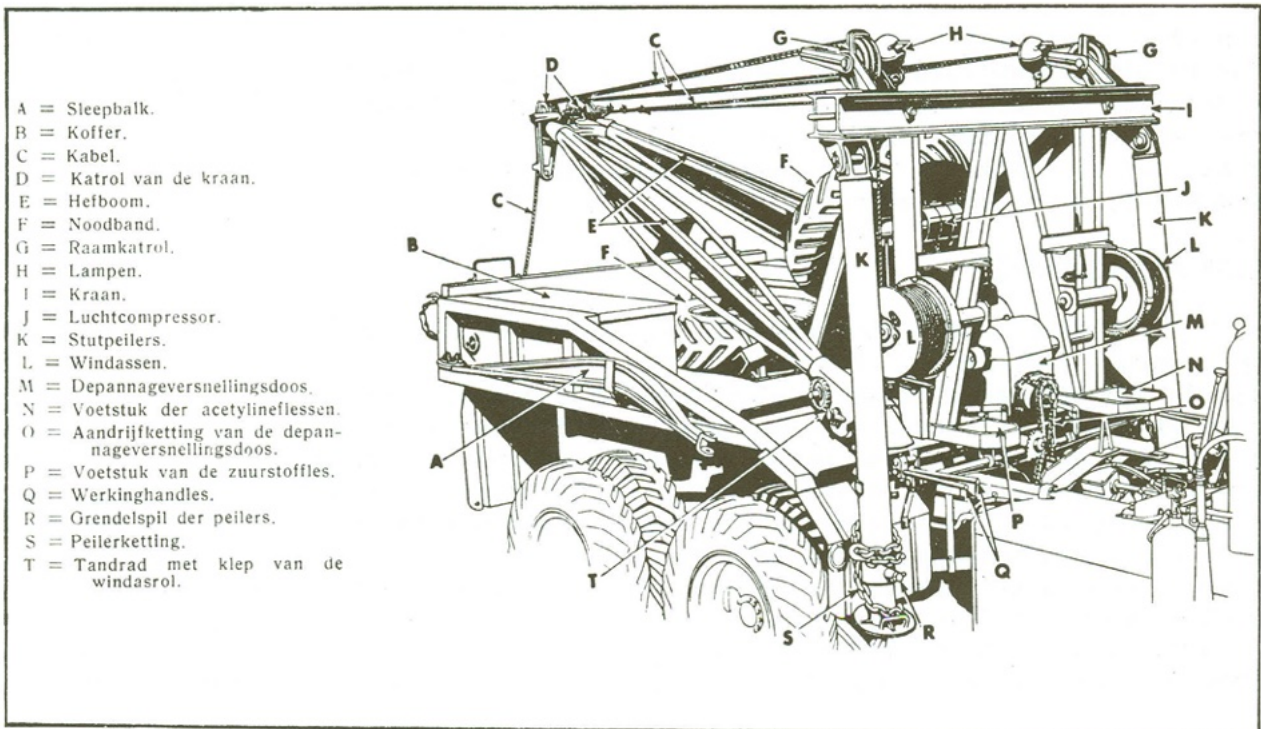

Een schets van de Holmes takelinstallatie op de Diamond T takelwagen.



# HET DIORAMA

door Theo Naus

## Inleiding.

Wat in het volgende artikel beschreven wordt, zal voor sommigen gesneden koek zijn. Voor anderen zal het nieuw zijn en misschien een aansporing om zich ook eens op het bouwen van een diorama te storten. Zelf ben ik er zo'n kleine vijf jaar geleden mee begonnen. Aanleiding voor mij waren de diorama's die in de catalogi van Tamiya en Italeri stonden. Ik vond het een leuk idee om meer te doen met de tanks die ik bouwde. Verder zag ik er een mogelijkheid in om de kosten van mijn hobby te drukken, omdat ik dacht nu langer met een bouwdoos bezig te zijn. Wist ik veel!

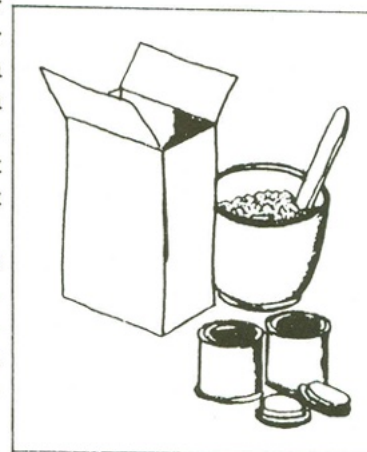

In dit artikel beschrijf ik de methoden en materialen die ik gebruik. Het is datgene wat ik in enkele jaren uit allerlei bronnen heb opgestoken en wat voor mij het geschikteste leek. Het artikel zal verre van compleet zijn, je zult er echt niet alles in terug vinden wat met diorama's te maken heeft.

Iedereen die andere methoden of materialen gebruikt of vragen over een bepaald onderwerp heeft, roep ik bij deze op ze op papier te zetten en naar mij op te sturen. Ze zullen dan in een aanvullend artikel verwerkt worden. Zo kunnen we misschien een serie artikelen van en voor dioramabouwers op poten zetten!

## Wat is een diorama?

*"Een kijkkast waarin door een bepaalde opstelling en belichting een perspectief effect wordt verkregen"* (Van Dale).

Naast de bouwers van kijkkasten zijn andere dioramabouwers ontstaan die de wanden van de kijkkast weglieten. Voor hen werd een diorama een driedimensionaal plaatje. Een voertuig of een persoon beeldt "alleen maar" een voorwerp uit, niets meer en niets minder. Zet je hem in een diorama, dan vertelt hij een verhaal. Je kunt laten zien waartoe hij diende of een belangrijke gebeurtenis uit zijn leven tonen. Dit is voor mij belangrijk aan een diorama, dat het een gegeven uitbeeldt, bijvoorbeeld een anti-tankkanon in een hinderlaag, de bevoorrading van een tank, het uitdelen van de veldpost, etc.

Nu beperk ik mij tot militaire onderwerpen, maar men kan in elk facet van de modelbouw diorama's maken, waarbij dezelfde technieken onbeperkt kunnen worden toegepast.

## Planning (I)

Het begin van elk diorama is een idee. Het kan gebeuren dat je door films, boeken of het journaal op het idee komt een diorama over een bepaald onderwerp te maken. Of je wilt een bepaald voertuig bouwen en bedenkt een manier om het in een scene

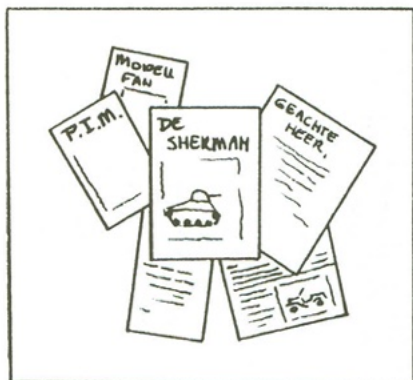

te plaatsen. Hoe dan ook, het begint met een idee. Zelf zet ik al mijn ideeën op papier zodra ze me te binnen schieten. Sommige vallen af omdat ze niet uitvoerbaar blijken te zijn, andere worden verder uitgewerkt.

Ik bekijk of er van de voertuigen die ik in gedachten heb, een bouwdoos bestaat. Kan ik dat model zo uit de doos bouwen of wordt het een conversie? Bestaan er conversiesets die ik kan gebruiken of moet ik alles zelf doen? Voorzover nog niet aanwezig, ga ik materiaal verzamelen over de voertuigen en over de uniformen die gedragen werden. Ook bekijk ik de geschiedenis achter een bepaald onderwerp, een belangrijk aspect als alles natuurgetrouw en historisch verantwoord moet zijn.

Aanbevelenswaardig voor deze studies zijn bijvoorbeeld de boekjes van Osprey (Men



at Arms, Vanguard, Elite) of Arms & Armour Press (Tanks Illustrated en Uniforms Illustrated), die voor een redelijke prijs een berg aan informatie bieden. Ook kun je bijvoorbeeld musea, redacties van modelbouw tijdschriften en ambassades aanschrijven voor informatie. En je kunt natuurlijk altijd een oproep plaatsen in onze eigen TANK.

Verder wordt er nu een voorlopige ruimte-indeling gemaakt. Enkele algemene punten hierbij zijn:

- de grootte van de bodemplaat vloeit voort uit de geplande scene en niet andersom;
- de hoofdlijnen in een diorama moeten niet parallel lopen met de lijnen van de bodemplaat;
- de opstelling in een scene mag niet symmetrisch zijn;
- zet de verschillende elementen zo neer dat de blik van de toeschouwer naar het hoofdobject wordt geleid;
- maak het oppervlak van een scene nooit plat maar zorg voor een hoogteverschil (1 à 2 cm. is voldoende).

Als ik naar mijn gevoel genoeg verzameld en bestudeerd heb, begin ik met de bouw.

### De bouw.

Ik begin altijd met datgene wat op het diorama voorkomt. Dus de voertuigen, figuren, gebouwen, bomen, etc. Omdat ik van te voren alles op papier heb gezet, heb ik een aardig beeld hoe het geheel er uiteindelijk komt uit te zien.

### Voertuigen.

Als eerste komen de voertuigen. Aanpassingen, extra details en conversies worden uitgevoerd. Het geheel wordt zoveel mogelijk in elkaar gezet. Ik werk daarbij alleen in hoofdgroepen, bijvoorbeeld het chassis, de cabine en de laadbak. Ik verf alleen datgene waar ik later niet meer bij kan.

### Figuren.

Dan komen de figuren aan de beurt. Ik pas daarbij zoveel chirurgische ingrepen toe als ik nodig vind om de gewenste houdingen te krijgen. Door de jaren heen heb ik heel wat losse armen, benen en hoofden verzameld. Bij enkele fabrikanten kun je ook losse onderdelen krijgen. Zo is het steeds weer mogelijk de nodige figuren te bouwen zonder dat je het gevoel krijgt dat ze allemaal familie van elkaar zijn. Ik zet eerst alle figuren grofweg in elkaar zoals ze op het diorama komen te staan. De afwerking met Milliput en de uitrusting komen later wel.

Het is van belang dat er een band tussen de figuren bestaat. Laat ze elkaar aankijken, iets doorgeven of met elkaar praten. Zo voorkom je dat het lijkt alsof ze willekeurig in de scene zijn gezet.

### Planning (II)

Als de voertuigen en figuren zover klaar zijn, maak ik mijn werktafel leeg en ga alles volgens plan opstellen. Eventueel wordt een beetje met de componenten heen weer geschoven. Zo krijg je een lay-out van het diorama. Ook let ik er nu op dat de figuren goed staan ten opzichte van elkaar. In deze fase wordt dus de eerste planning getoetst. Levert de opstelling het gewenste resultaat op? Tevens bepaal ik nu de afmetingen van het diorama. De gebouwen e.d. worden voorlopig nog schematisch voorgesteld met behulp van karton.

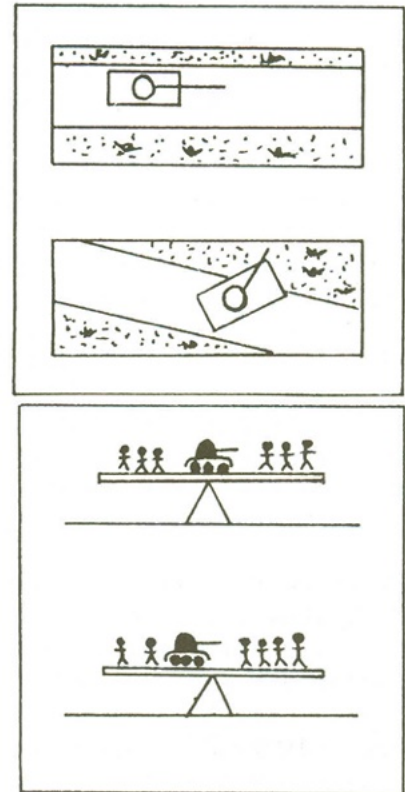

## MODELBOUW

### FLAK TRUCK

Onlangs bracht Tamiya de Sd.Kfz.7/2 met het 3,7 cm Flak 37 luchtafweerkanon uit. In Military Modeller van november 1989 staat een artikel van de heer Duane J. Pfister over een door hem gebouwde Mercedes-Benz L-4500A vrachtwagen met een gepantserde cabine en een stuk vierloops 2cm. Flak 38 luchtafweergeschut. Hieronder volgt een samenvatting van zijn bouwbeschrijving:

De Mercedes is een vacu-model, nummer 1177 van Hobbymodellbau Schmidt in W-Duitsland. Het chassis en de vloer van de laadbak zijn te bouwen met behulp van de vacu-onderdelen. De veerpakketten en de rest van het onderstel zijn gebouwd met behulp van onderdelen van een 1:25 vrachtauto en onderdelen uit de reservedoos. De wielen komen van een 1:32 brandweerauto (er wordt niet gezegd welke; andere wielen zijn natuurlijk ook goed). Daarna werden de vacu grille, motorkap en voorspatborden gebouwd. Het is verstandig deze aan de binnenkant te verstevigen met plastic strips (Duane heeft het in zijn artikel niet over de cabine). Nu ken ik het betreffende vacu-model niet, maar ik neem aan dat deze op dezelfde manier gebouwd moet worden). Vervolgens worden koplampen, achteruitkijkspiegels, deurkrukken, gereedschap, etc. uit de reserve-opslag gehaald en op de juiste plaats gelijmd.

De zijwanden van de laadbak worden gebouwd van plastic strip (evergreen) en gaas. Welk gaas u gebruikt, is afhankelijk van het materiaal dat u beschikbaar hebt. Dit kan zijn metaalgaas, maar ook nylon gaas uit bijvoorbeeld een vliegedeur is heel goed bruikbaar. Achterop de laadvloer is van plastic card een munitie-bergkist gebouwd, daarna zijn de achterspatborden, diverse andere opbergkisten en houders voor jerrycans geplaatst. Tot slot worden de voorbumper, treeplanken, opstapbeugels en eventuele verdere details gemaakt en op hun plaats gelijmd. De foto's geven voldoende idee voor verdere aankleding.

Op de foto's is ook te zien dat er behoorlijk wat klinknagels op het model zitten. Enkele TANK's geleden is bij de Modelbouwtips een methode beschreven om deze te maken.

De 20 mm. Flak-Vierling is het model van Tamiya. Het is gewoon uit de doos gebouwd, eventueel kan het ringvizier worden vervangen door een ander, gemaakt van dunne plastic strip of staaf. Wel moet een kanon-platform worden gebouwd van plastic card, aangevuld met onderdelen uit de doos.

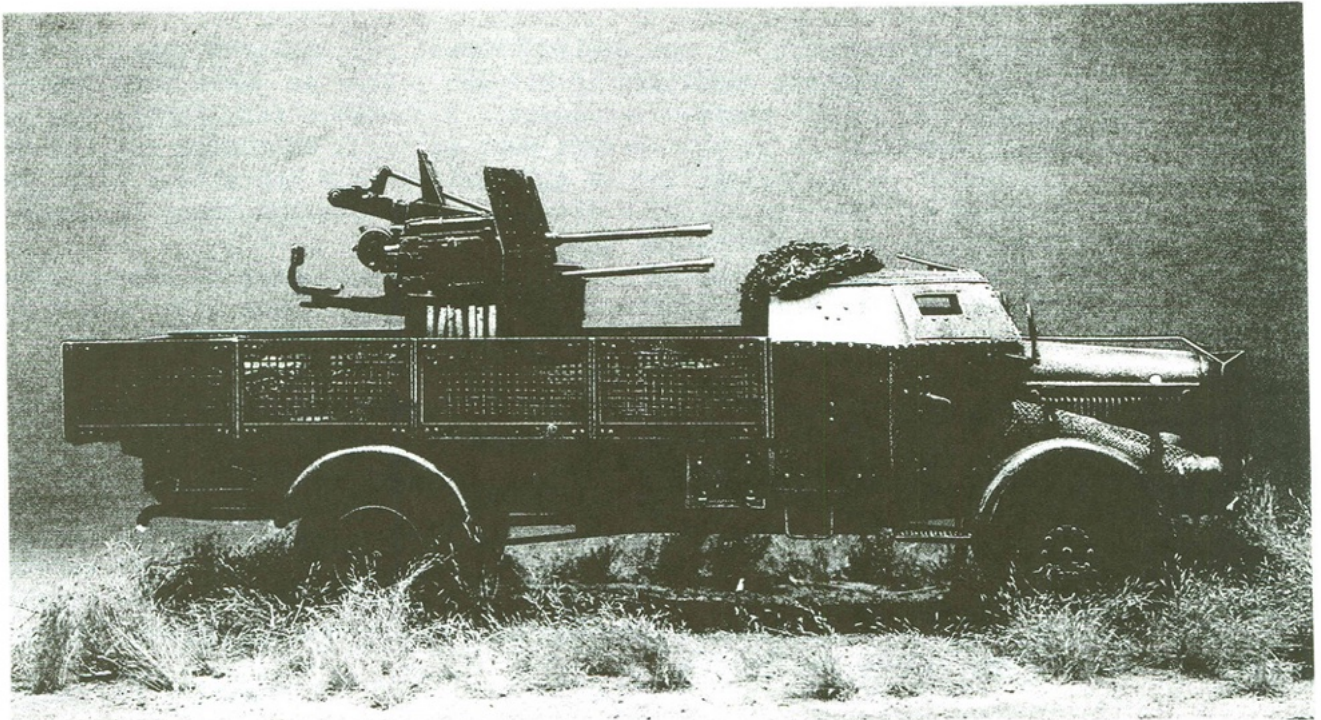

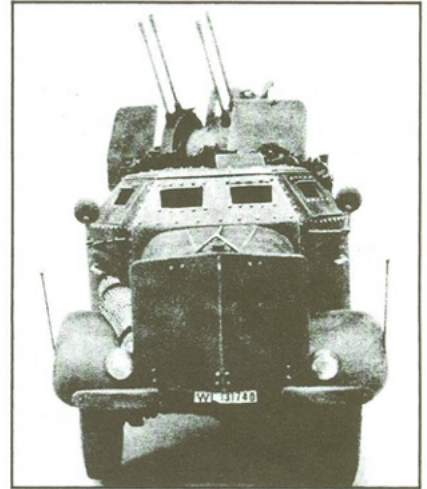
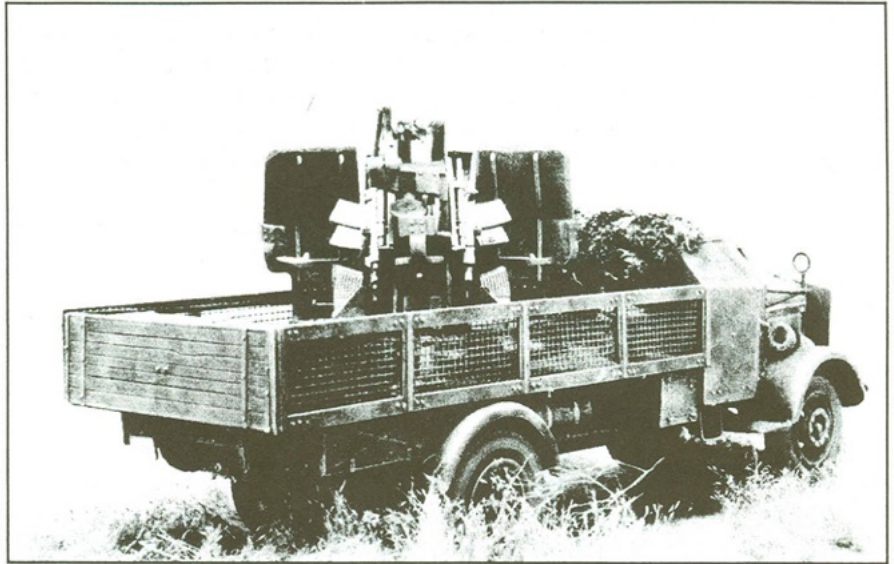

# FLAK TRUCK

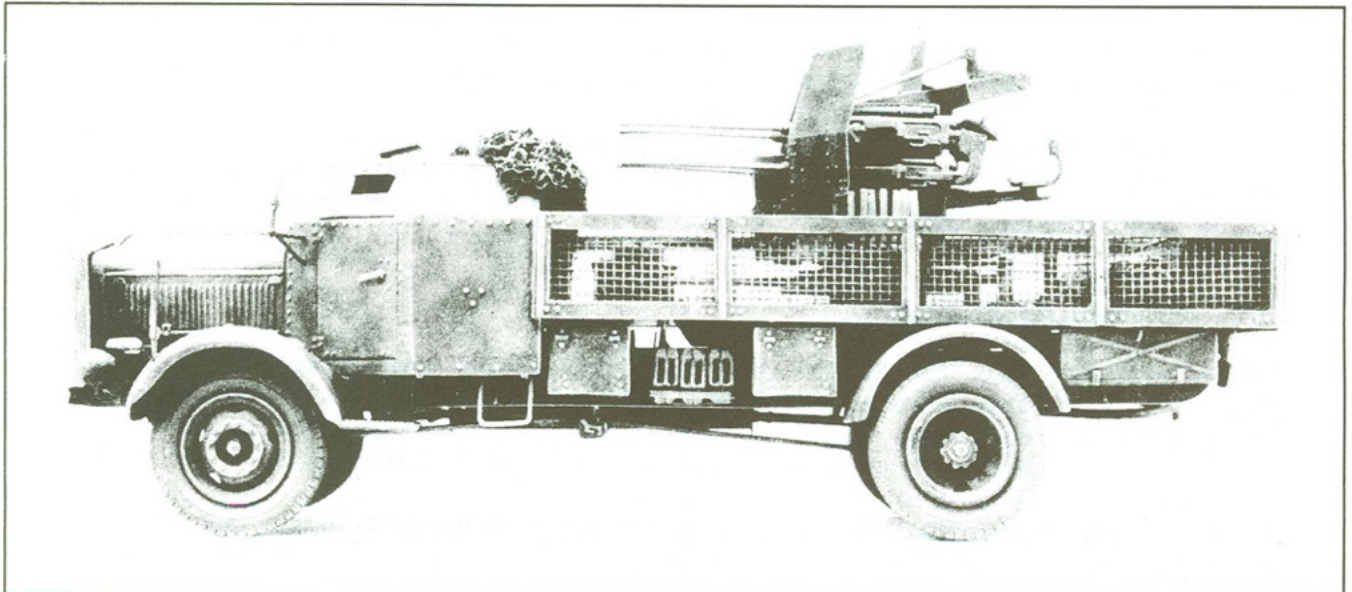

\*\*\*DE KLEUREN VAN BRITSE MILITAIRE VOERTUIGEN\*\*\*

Frits Weisfelt

Bij het maken van dit artikel ben ik uitgegaan van het boek "British Tank Markings and Names" door B.T. White. Daarnaast hielpen artikeltjes in Engelse modelbouwbladen zoals Airfix Magazine, Tankette en IPMS Magazine mee. Uiteindelijk kwam ik ook nog in het bezit van een lijst met Britse kleuren, namelijk de BS 381/1930 met verwijzingen naar Methuen en FSC-nummers.

Natuurlijk is dit artikel niet het einde en als iemand verbeteringen en aanvullingen kan aandragen, dan graag.

De onderstreepte kleurnamen heb ik opgenomen in de tabel aan het eind van dit artikel.

W.W.1 periode.

Pantserwagens in gebruik bij de Royal Navy Air Service (1914/1915) waren afgewerkt in "a light or medium shade of naval grey". Ik kon niet achter de juiste kleuren hiervan komen, misschien weet een marine-enthousiast hier meer van? De pantserwagens van de Royal Marine Anti-Aircraft Brigade, bewapend met 2 pom-poms, waren in 1915 Daimler-Khaki-Green.

De tanks werden grijs afgeleverd, maar voor de strijd aan de Somme (1916) gecamoufleerd met vlekken rood, groen, blauw en bruin. Na deze slag kregen de tanks geen camouflage meer. Tegen het eind van de oorlog waren ze khaki-groen of khaki-bruin.

Periode tussen W.W.1 en W.W.2.

In het begin bleven grijs, bruin en khaki-groen uit W.W.1 gehandhaafd. Daarna ging men experimenteren met een aantal kleuren en kleurpatronen, soms per tank-eenheid verschillend. De meest gebruikte kleuren waren wel vastgelegd in de BS 381/1930: No 22 Light Bronze Green, No 23 Middle Bronze Green en No 24 Deep Bronze Green. In Engeland werd meestal No 23 als basiskleur gebruikt en in gebieden met veel gras No 22. Op beide basiskleuren kwam dan No 24 als camouflage. Later was het regel carriers No 22 en tanks No 23 + 24 te schilderen. Uit foto's blijkt dat deze kleuren perse niet mat waren. Het lijkt me voor modelbouwdoeleinden beter ze in zijdeglans af te werken.

Algemene kleurgegevens.

Van 19?? tot 1941 werd voor het interieur van tanks e.d. de kleur Grey Interior Finish gebruikt. Van 1941/42 tot naar ik dacht heden, een lichtgroene kleur, kortweg Interior Finish genaamd.

Als algemene metaalgrondverf Red Oxide Primer. De motoren van tanks e.d. kregen een apart kleurtje: de Rolls Royce motoren een lichtblauw-groene kleur, de overige motoren Engine Grey. RAF-voertuigen werden geschilderd/gespoten in RAF-blue.

W.W.2 Engeland en NW-Europa.

Midden 1939 gaf het War Office instructies voor de camouflage van voertuigen uit. De te gebruiken kleuren waren G3 = Khaki-Green No 3, G4 = Dark Green No 4 en G5 = Light Green No 5. Deze kleuren waren gelijk aan de 1930-kleuren en wel als volgt: G3 = Middle Bronze Green, G4 = Deep Bronze Green en G5 = Light Bronze Green.

G3 was de standaard "overall" kleur voor Europese omstandigheden, met G4 hierop als camouflage, voornamelijk aan de bovenzijden. G5 werd in Engeland niet toegepast, doch in Frankrijk (1940) wel.

In 1941 kwam een khaki-bruine kleur in gebruik, die later in 1941 werd vastgesteld als Standard Camouflage Colour No 2 (SCC 2), tevens werd een zeer donkerbruine kleur vastgesteld als camouflage op de SCC 2: Standard Camouflage Colour No 1A (SCC 1A). De SCC 2 werd in de jaren 1942/43 algemeen in Engeland gebruikt, meestal zonder camouflage van SCC 1A.

Deze twee SCC-kleuren hebben voor een enorme spraakverwarring gezorgd. Dit zijn namelijk de Khaki and Black kleuren die in de literatuur opduiken. De kleur naam "khaki" werd al jaren gebruikt om er de kleur van de Engelse uniformen mee aan te geven en aangezien SCC 2 hier nagenoeg mee overeenkomt, noemde vrijwel iedereen deze kleur Khaki en niet Standard Camouflage Colour No 2, hetgeen te begrijpen is. De bijna zwarte SCC 1A werd dus ook Black genoemd. In de officiële kleurbenamingen komen Khaki en Black niet voor, dus zo ontstonden de "meningsverschillen" in Tankette, enz., enz.

Overigens blijkt uit foto's dat in 1942 Churchill tanks in een egale midden-grijze kleur waren gespoten.

In 1944 volgde een nieuwe War Office-instructie betreffende de kleuren: in plaats van SCC 2 moest weer khaki-green worden gebruikt. Dit was Khaki-Green No 15 uit BS 987C-1942, maar werd Olive Drab genoemd !! B.T. White noemt in zijn boek deze kleur als het midden houdend tussen G3 en G5, dus duidelijk veel lichter dan de Olive Drab van het Amerikaanse leger. Weer andere bronnen noemen deze kleur Medium Green, die over het algemeen zonder verdere camouflage op tanks werd gebruikt.

NB 1: De SCC 1A werd niet vervangen. De zgn. Micky Mouse camouflage was dus Khaki-Green met SCC 1A of nog SCC 2 met SCC 1A.

NB 2: van een TWENOT-lid kreeg ik eens een kleurstaaltje uit een pot verf van het Britse leger uit 1945. Opschriften kreeg ik er niet bij, maar de tint kwam goed overeen met Humbrol 30.

### Middle East.

In 1939 waren de gevechtsvoertuigen in Egypte egaal zandkleurig, hier Light Earth genoemd. Indien nodig, werd hierop een camouflage aangebracht in Slate Grey.

In 1940 werd een driekleurig schema ingevoerd, naar men zegt om voor vijandelijke AT-schutters het richten te bemoeilijken. Het bestond uit driehoeken, in een punt, meestal de voorzijde, samenkomend. De kleuren waren van onderen naar boven: zand, lichtgrijs en donkergrijs. Aangezien de verf, m.u.v. Light Earth, niet in voldoende mate aanwezig was, waren er nogal wat kleurverschillen. Het lichte grijs was een blauwe kleur, namelijk Azure of Light Grey, het donkere grijs was het al vermelde Slate Grey en Blue Grey. Vreemd is dat een Matilda tank in het Imperial War Museum is geverfd in de kleuren Light Earth, blauw en SCC 1A ! Mogelijk later in Engeland aangebracht, doch wellicht was er ook SCC 1A in Egypte.

Toen het driehoeken camouflagestelsel niet meer werd gebruikt, is de verf gebruikt voor een verscheidenheid aan patronen, zoals op foto's goed is te zien. In de archieven van de verschillende legeronderdelen worden de volgende combinaties vermeld: yellow and grey; yellow, grey and dull grey-black; sand and green; light yellow faded to a pale beige, etc.

Met de komst van Amerikaanse voertuigen voor het Britse leger in Noord-Afrika kwam ook een nieuwe kleur in gebruik, namelijk het US Army Light Earth, dat ter voorkoming van naamsverwarring, door de Britten Light Sand werd genoemd. Later, midden 1942, werd ook nog Middlestone Yellow gebruikt, dat echter niet gelijk was aan de RAF kleur van die naam.

De voertuigen van het Britse 8e Leger op Sicilië en in Italië waren meestal Light Sand of Midstone, gecamoufleerd met een groene verf.

Tenslotte waren er nog de RAF voertuigen in het Midden Oosten. Pantserwagens waren al in 1937 of nog eerder, Ivory-Yellow. Ambulances waren wit en de overige voertuigen in de RAF-ME kleuren Dark Earth en Midstone (Humbrol 29 en B 12).

W.W.2 Het Verre Oosten

Britse en Indiase tanks in de jungle van Birma waren "overall" jungle green, officiële naam Olive Green shade 13. In het open terrein bleek deze kleur sterk te ververen ! In juli 1945 werd overgegaan op een nog donkerder tint, namelijk Olive Green shade 16. Als camouflage hierop werd Redbrown toegepast.

Na W.W.2

Op een mij onbekend tijdstip werd na de oorlog overgegaan op een zeer donkere "overall" tint met de naam Deep Bronze Green. Deze naam komt ook voor op Humbrol P 4.

In onderstaande tabel is naast de kleurnaam het FSC-nummer (voor zover van toepassing), het Humbrol mengrecept en een referentiekleur genoemd. De referentiekleur is/heeft de correcte kleur en kan dus als richtlijn dienen bij het mengen.

Kleurnaam	FSCnr	Humbrol recept	Ref. verf
<u>1930-1941</u>			
No 22 Lt.Bronze Green	) 34151	H151	H151
G5 Light Green No 5	)		
No 23 Mid.Bronze Green	) --	1)	Molak lf 1
G3 Khaki-Green No 3	)		
No 24 Deep Bronze Green	) 34052	HU1 (iets te licht)	Tamiya XF 27
G4 Dark Green No 4	)		
<u>Algemene kleuren</u>			
Grey Interior Finish	--	H129	H129
Interior Finish	--	H90	H90
Red Oxide Primer	20117	HB2 + H32, ? : ?	DBI CAA 5
Engine Grey	--	H34 + H88 + H15, 2:1:2	--
RAF-Blue	--	HB13 + H96, 1:1	--
<u>W.W.2 Europa</u>			
Std. Cam.Colour 1A	30062	H33 + H98, 1:4	--
Std. Cam.Colour 2	30277	HM8 of H187	HM8
Olive Drab Mk 15	--	H30	H30
<u>Midden-Oosten</u>			
Light Earth	33434	H24 + HM2, 4:3	--
Slate Grey	--	H31	H31
Light Grey	--	HF4 + wit, 2:1	PollyS PCE74
Azure	--	HT2	HT2
Light Sand	--	H94	H94
Middle Stone Yellow	--	H84	H84
<u>W.W.2 Verre Oosten</u>			
Olive Green shade 13	--	HP5 of H161	HP5
Olive Green shade 16	34050	HP4	HP4
Red Brown	--	??	Molak FSC24
<u>Na W.W.2</u>			
Deep Bronze Green	--	HP5 of H161	HP5

# ROB DE JONG

## DE SUPERDETAJLIJST

PERMABOND SUPERLIJM, dun - middel - dik -  
per flesje @ 10ml slechts..... f 7,95

VRIJHEIDSLAAN 199  
2806 KJ GOUDA  
TEL : 01820 - 28185

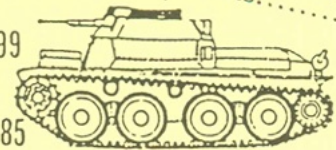

### Accurate Armour

#### NU OOK BIJ ONS VERKRIJGBAAR

K31	FV1611 HUMBER "Pig" APC.....f	149,95
K32	FV 432 "Trojan" APC.....f	172,50
K36	FV-510 Warrior IFV.....f	217,50
C10	BTR-60-PB turret.....f	16,95
C11	T-34 CHTZ turret.....f	18,95
C12	T-34 Barrikady turret.....f	21,50
C13	BMP 1/BMP 2 Roadwheel set f	22,50
C14	M113 MRV Conversion.....f	59,95
A01	17 pdr wooden box set.....f	28,50
A02	17 pdr steel box set.....f	28,50
A04	Porpoise ammo sledge.....f	42,50
A05	WW-I/WW-II P.O.W. can set f	18,95
A06	British water can set.....f	18,95
A07	British 4-gallon can set f	18,95
A08	BESA mg. ammo boxes.....f	18,95
A09	2 pdr ammo boxes.....f	18,95
A11	95mm wooden ammo boxes....f	18,95
A12	95mm Howitzer ammo set.....f	18,95
T01	Tiger transport tracks....f	41,50
T02	Panther tracks + Groucers f	45,00
T03	Pz III/IV Ostketten.....f	45,00
T04	BMP-1/BMP-2 track set.....f	36,50

ALLE BOVENVERMELDE MODELLEN HEBBEN WIJ  
IN VOORRAAD!!! (andere mod. op aanvr.)

WIJ IMPORTEREN DRAGON MODELLEN VOOR U  
Schitterende plastic kits van Italeri  
kwaliteit. De modellen hebben tracks  
met losse schakels. (Uitlevering van  
deze kits zal begin november 1990 zijn)

T-72 G/M Russische MBT 1/35...f 47,50  
BMP-2 Russische APC - 1/35...f 47,50  
T-80 Russische MBT - 1/35...f 47,50

#### FIGUREN SCHAAL 1/35

Soviet VSV Airassault F.....f 13,95  
US Rangers.....f 13,95

#### MODEL KASTEN rupsbanden ++AANBIEDING++

K01	Panther rupsbanden.....f	45,00
K03	Pz III/IV mid. productie..f	45,00
K07	Tiger II rupsbanden.....f	55,00
K12	T72/62/55M rupsbanden....f	47,50
K15	Pz IV late productie.....f	45,00
K17	M113 rupsbanden.....f	47,50
K20	SdKfz 7 track set met rupsbanden en wielen.....f	69,95
E01	Photo-etching SdKfz 223...f	15,95
B01	Panzers in Saumur No. 1 f	34,95
B02	Panzers in Saumur No. 2 f	34,95
+++	(de laatste zijn 2 boeken vol met kleurenfoto's en tekeningen.) ++	

#### PANZERS IN SAUMUR



FV432 'TROJAN' APC



FV1611 'PIG' APC



SdKfz-123 LUCHS

## ADV~AZIMUT models

#### COMPLETE Resin modellen met metaal en etchings

009	Russische T60 Tank, model 1941.....f	96,95
010	US. Pantserwagen Staghound T17E1.....f	114,95
011	US. DUKW 2 1/2 tons amphibievoertuig.....f	179,95
014	Duits 88mm PAK 43 L/71 pantserafweerkanon met 5 bemanningsleden en munitie.....f	114,95
025	US. Weasel M29, een zeer mooi model.....f	94,95
301	Duits 8cm mortier Gr.W. 34 met munitie.....f	15,95

#### CONVERSIES voor Tamiya en Italeri modellen

103	Sherman M34 vroege 75mm tanktoren.....f	25,95
106	Leroi compressor voor de GMC truck.....f	54,95
107	Sherman M4A2 hull met gedetailleerde motor (een mooi model voor de dioramafreak).....f	49,95
111	SdKfz 250/1 late uitvoering, de eerste in een serie conversies voor het Tamiya model f	54,95
114	SdKfz 250/7 met 8cm mortier Gr.W. 34.....f	69,95
116	Wrecker Lot No. 7 voor GMC short wheel....f	44,95
	PzKpfw IV Ausf. J conversie met veel photo etchings, gaasschürzten, rechte uitlaten...f	38,95

#### NIUWE MODELLEN

- Pionier-Panzerwagen SdKfz 251/7 conversie  
voor het nieuwe model van Tamiya.....f 24,95
- 10 verschillende doosjes met o.a. kisten,  
olievaten, bedrolls, backpacks etc, etc...f ?  
(bel even voor de prijs)
- Austin Utility Hp10, een compleet model....f Nov.
- Lkw Büssing Nag 4500A, dit complete model  
komt in 3 versies nl.: Flak truck,  
6t Crane/Wrecker en de transport versie....f Nov.
- Dodge "Carry All", een conversie voor de  
ambulance Dodge van Italeri.....f Nov.
- Een uitgebreide catalogus met het gehele  
assortiment ADV/Azimut en alle andere gang-  
bare merken en zeer veel foto's in kleur  
ook van alle figuren zoals Hornet etc, met  
Nederlandse prijslijst.....f 16,95

ALLE ADV/AZIMUT MODELLEN ZIJN BIJ ONS GEWOON OP VOORRAAD

#### DODGE "CARRY ALL" CONVERSION KIT

New!

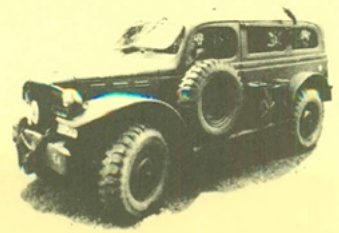

#### N.K.C./MOPICOM

(1/35 resin kits uit Frankrijk)

001	Banjo assen voor de G.M.C. truck van Italeri of Heller.....f	69,95
003	Corporaal van de divisie "Gross - Deutschland".....f	19,95
005	SdKfz 124 "Wespe" gemechaniseerd 105mm artilleriestuk op het Pz II chassis...f	154,95
006	US. WWII G.M.C. trailer (metal body) f	69,95
007	US. WWII G.M.C. trailer (wooden body) f	76,50
008	Sturmtiger 38cm Raketwerfer RW-61...f	189,95
009	Wrecker Lot No. 7 voor de G.M.C.....f	46,50
010	Benzine aanhanger voor de Pz III en Pz IV, deze aanhangers werden gebruikt tijdens de veldtochten in Rusland....f	39,95
011	Franse lichte tank Renault AMR-33....f	114,95
012	Tiger E tracks.....f	33,50
013	PzKpfw II tracks.....f	24,50
014	Tiger E road wheel set (laat type)...f	41,50
015	Schwere Wehrmachtsschlepper (cargo)...f	187,50
016	Complete motor voor de S.W.S.....f	46,50

\* BEZOEK ONZE STAND OP DE GROTE TWENOT WEDSTRIJD  
13 OKTOBER EN MAAK KENNIS MET ONS GROTE ASSORTI-  
MENT \*\* LET OP DE SPECIALE AANBIEDINGEN \*\*

Vraag vandaag nog onze brochure aan d.m.v. Hfl 2,50 over te maken op:  
-Giro 60.81.081 of Bankrekening 11.69.37.211 t.n.v. R.A. de Jong-  
Profiteer ook van onze snelle postorderservive met verzendingen door  
geheel Nederland tegen kostprijs.  
Wij zijn telefonisch bereikbaar tussen 10.00 en 23.00 ook op zaterdag

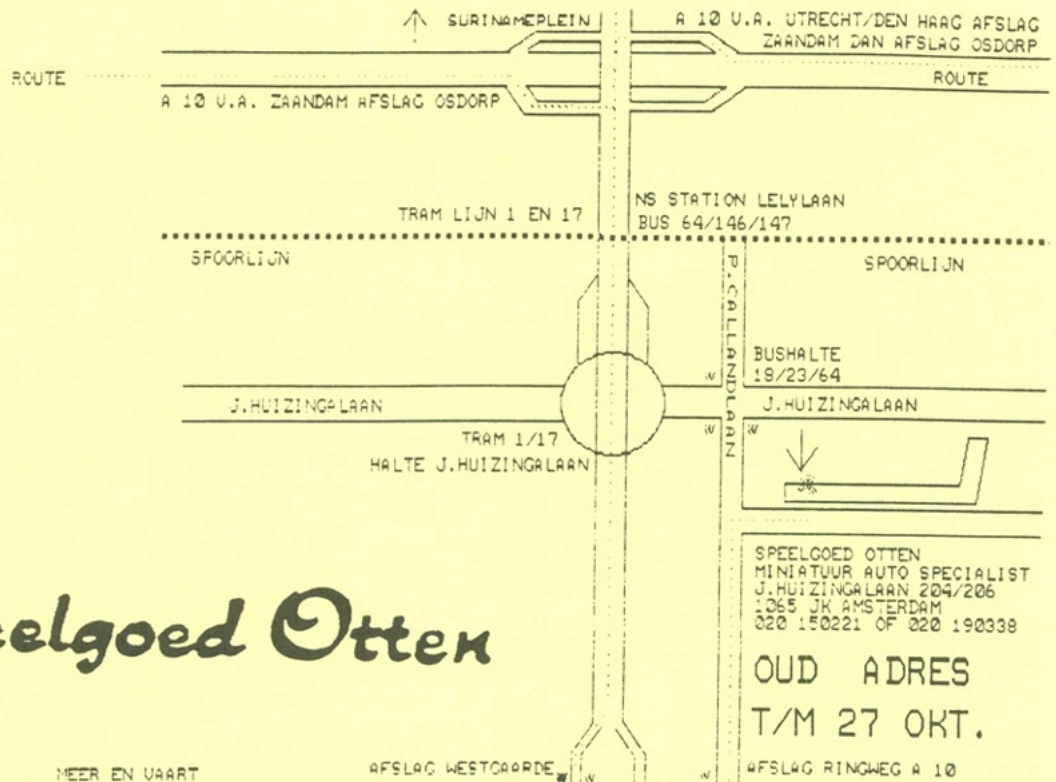

# Speelgoed Otten

SPEELGOED OTTEN  
 MINIATUUR AUTO SPECIALIST  
 J. HUIZINGALAAN 204/206  
 1065 JK AMSTERDAM  
 020 150221 OF 020 190338

oud adres  
 T/M 27 OKT.

afslag ringweg A 10

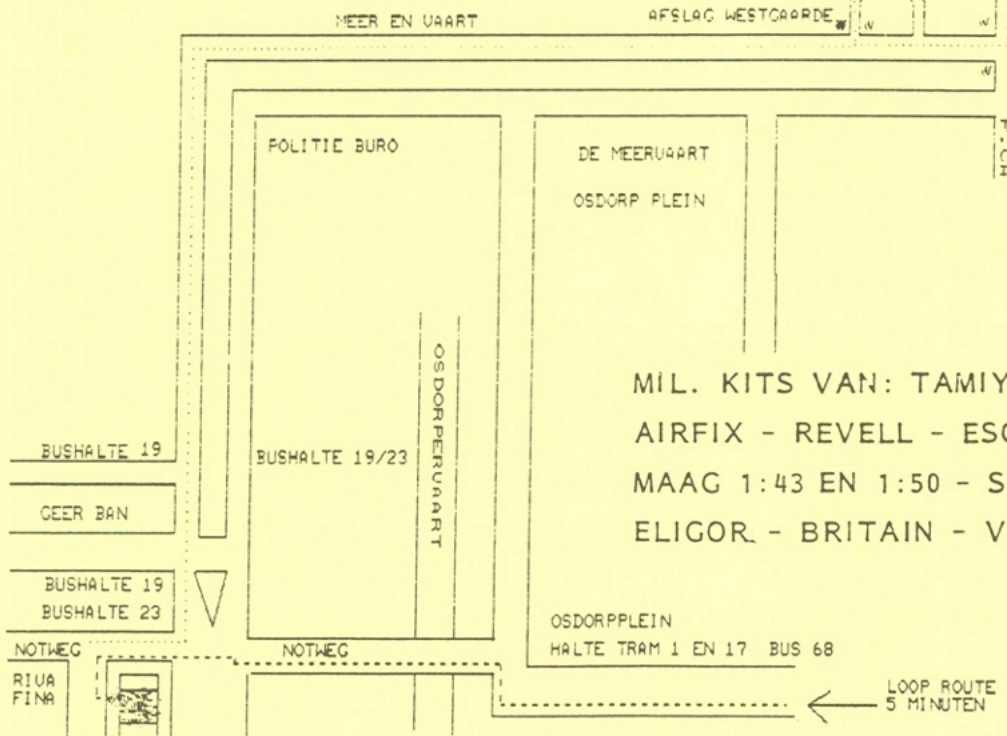

MIL. KITS VAN: TAMIYA - ITALERI -  
 AIRFIX - REVELL - ESCI - ROCO 1:87 -  
 MAAG 1:43 EN 1:50 - SOLIDO - REX -  
 ELIGOR - BRITAIN - VERLINDEN PROD.

SPEELGOED OTTEN  
 MINIATUUR AUTO SPECIALIST  
 NIEUWE LAAN 7 EN 67  
 1068 CA AMSTERDAM  
 TEL. 020 190338

OPENINGSTIJDEN: MAANDAG VAN 12 TOT 6 UUR  
 DINSD. TOT/MET VRIJD. VAN 9 TOT 6 UUR  
 ZATERDAG VAN 9 TOT 4 UUR  
 DONDERDAG KOOPAVOND VAN 7 TOT 9 UUR

TEGEN OVER RIUAFINA

NIEUW ADRES VANAF 1 NOVEMBER